

Portata statica massima (daN) <i>Maximum static load (daN)</i>	4500
Portata dinamica massima (daN) <i>Maximum dynamic load (daN)</i>	2500
Coppia massima in uscita (daNm) <i>Maximum output torque (daNm)</i>	440
Rapporto di riduzione al differenziale <i>Reduction ratio at differential</i>	2.23:1 - 2.7:1 - 3.25:1 4.11:1 - 5.57:1
Rapporto di riduzione alle ruote <i>Reduction ratio at wheels</i>	-
Rapporto di riduzione totale <i>Total reduction ratio</i>	2.23:1 - 2.7:1 - 3.25:1 4.11:1 - 5.57:1

Tipo mozzo <i>Wheel hub type</i>	-
Carreggiata - quota A (mm) <i>Track - dimension A (mm)</i>	750 - 890 - 1020 1170 - 1325
Tipo di freni di servizio <i>Service brakes type</i>	a tamburo 250x50 servo servo drum brake 250x50
Coppia di frenatura a una ruota (daNm) <i>Wheel braking torque (daNm)</i>	250
Pressione di comando freni di servizio (bar) <i>Service brake acting pressure (bar)</i>	90

Ponte differenziale rigido *Rigid drive axle*

I dati di cui sopra sono puramente indicativi.
Le applicazioni individuali
sono soggette alla approvazione della
Comer Industries S.p.a.

*Above figures are an indication only.
Individual applications are subjects to
approval by Comer Industries S.p.a.*

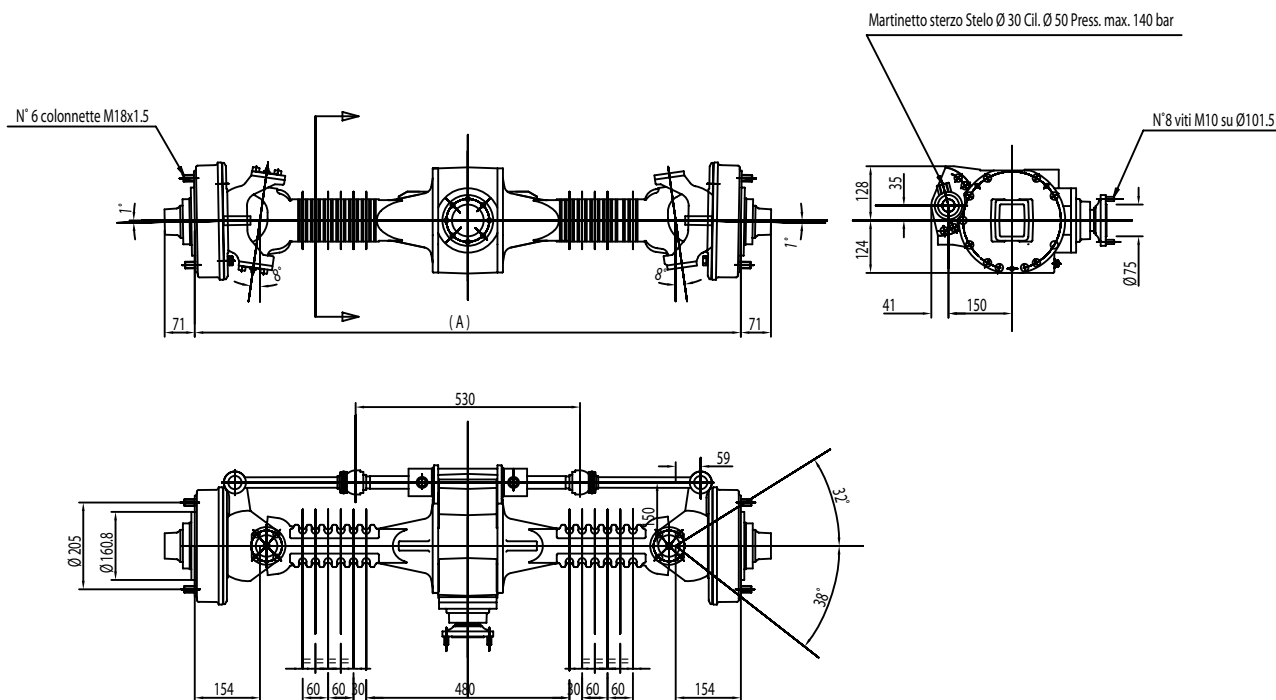

Portata statica massima (daN) <i>Maximum static load (daN)</i>	4500
Portata dinamica massima (daN) <i>Maximum dynamic load (daN)</i>	2500
Coppia massima in uscita (daNm) <i>Maximum output torque (daNm)</i>	440
Rapporto di riduzione al differenziale <i>Reduction ratio at differential</i>	2.23:1 - 2.7:1 - 3.25:1 4.11:1 - 5.57:1
Rapporto di riduzione alle ruote <i>Reduction ratio at wheels</i>	-
Rapporto di riduzione totale <i>Total reduction ratio</i>	2.23:1 - 2.7:1 - 3.25:1 4.11:1 - 5.57:1

Tipo mozzo <i>Wheel hub type</i>	-
Carreggiata - quota A (mm) <i>Track - dimension A (mm)</i>	1140 - 1280 - 1480
Tipo di freni di servizio <i>Service brakes type</i>	a tamburo 250x50 servo servo drum brake 250x50
Coppia di frenatura a una ruota (daNm) <i>Wheel braking torque (daNm)</i>	250
Pressione di comando freni di servizio (bar) <i>Service brake acting pressure (bar)</i>	90

Ponte differenziale sterzante *Steering drive axle*

I dati di cui sopra sono puramente indicativi.
Le applicazioni individuali
sono soggette alla approvazione della
Comer Industries S.p.a.

*Above figures are an indication only.
Individual applications are subjects to
approval by Comer Industries S.p.a.*